

Benutzerhandbuch

Dimmbare LED Deckenleuchte

Art. Nr.: 84012

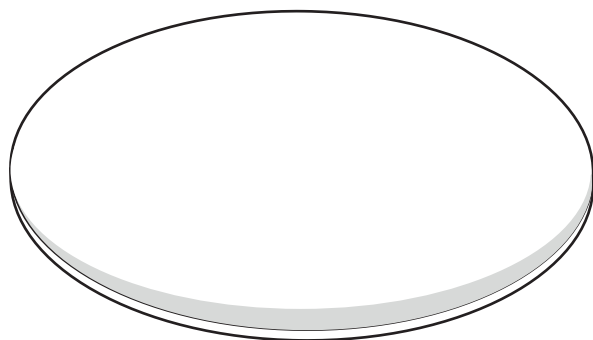

ACHTUNG



- Bevor Sie mit der Installation beginnen, **schalten** Sie unbedingt den **Strom ab**.
- Sind alle Leuchten installiert, sollte der komplette **Stromkreis überprüft werden**, bevor der Strom wieder eingeschaltet wird. **!**
- Die Installation darf **nur** mit einer **Elektrofachkraft** durchgeführt werden **!**

Technische Daten

Eingangsspannung	230 V AC
Leistung	18 W
Lichtstrom	1920 Lumen
Durchmesser	Ø300 mm
Höhe	55 mm
Farbtemperatur	3000K warmweiß
Dimmbar	Ja
Schutzklasse	IP20

VBLED

Barite International GmbH
Neidenburger Str. 9
28207 Bremen
www.barite.de

1. Montageplatte festschrauben

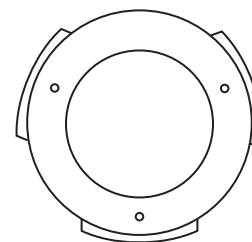

2. Stromkabel verbinden

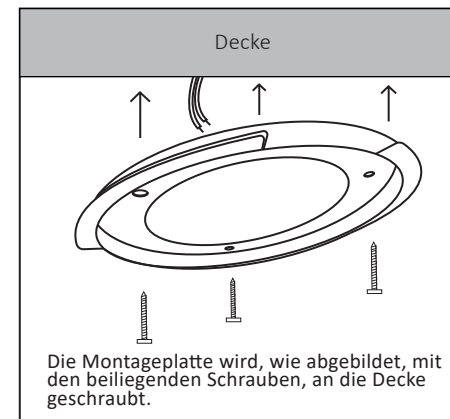
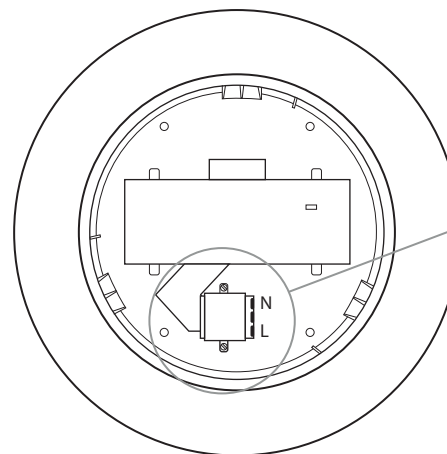

Die Montageplatte wird, wie abgebildet, mit den beiliegenden Schrauben, an die Decke geschraubt.

Lösen Sie die beiden Schrauben der Schutzkappe, um an die Verbindungsstecker der Stromversorgung zu kommen. Bei abgelöster Schutzkappe sehen die Stromverbinder in etwa so aus:

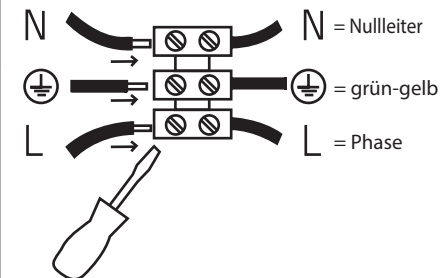

Die Schrauben des Eingangs werden zuerst aufgedreht. Zunächst wird das abisolierte Kabel in die jeweilige Verbindung gesteckt (z.B. blaues Kabel in den N Eingang). Zuletzt wird die Schraube wieder ordentlich festgeschraubt.

2. Deckenleuchte festdrehen

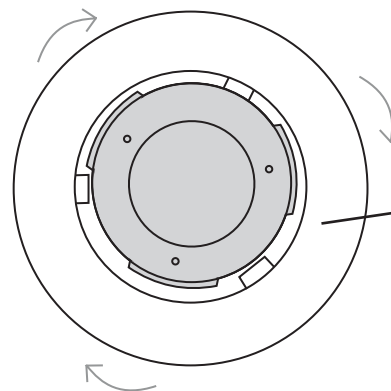

Halten Sie die Deckenleuchte mit der Rückseite an die festgeschraubte Montageplatte und drehen Sie diese fest.