

### Eigenschaften:

- Helligkeitsregelung für einfarbige LED-Lampe.
- Steuerung per Smartphone-App - abhängig von Ihrem Zigbee-Gateway
- Sprachsteuerung - über Google Assistant oder Alexa - abhängig von Ihrem Zigbee-Gateway
- Metallgehäuse und einfache Montage - durch doppelseitigen Kleber oder Schrauben
- Gesamtleistung: max. 15A
- Betriebsspannung: DC 12V / DC 24V
- Einfache Integration in das drahtlose Kommunikationsprotokoll Zigbee
- Kompatibel mit einer großen Anzahl von Gateways:  
Philips HUE Bridge, Amazon Alexa Echo or Studio with ZigBee Hub integrated, Homee, Tuya Gateways and others like Conbee.
- Frequenz: 2.4GHz
- wasserdichte Klasse: IP20

### Anschlussplan:

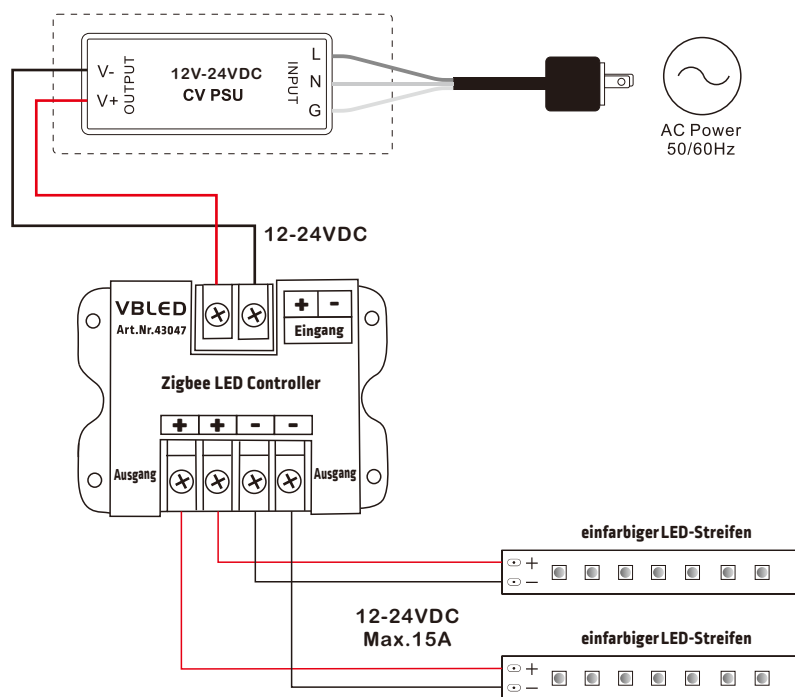

### Verbindung mit Gateway:

1. Verbinden Sie den Zigbee Controller mit einem 12V oder 24V Konstantspannungs-LED-Treiber.
2. Schließen Sie die LED-Lampe an den Zigbee-Controller an, die LED-Lampe wird anfangen zu blinken.
3. Installieren Sie die Gateway App auf Ihrem Mobiltelefon und verbinden Sie Ihr Mobiltelefon mit dem Gateway.
4. Starten Sie die Gerätesuche auf Ihrer mobilen APP, dies kann einige Zeit dauern.  
Wenn das Gateway das Gerät nicht findet, schalten Sie es aus/ein oder führen Sie einen Reset durch.
5. Das Gateway hat Ihr Gerät gefunden und Sie können es den verschiedenen Räumen/Zonen/Gruppen zuordnen.
6. Jetzt können Sie das Gerät verwenden.

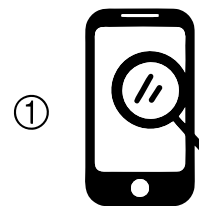

① APP installieren

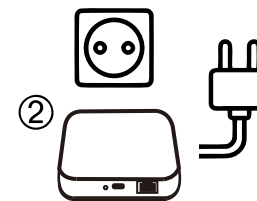

② Einschalten des Gateways und des LED-Dimmers



③ Neues Gerät hinzufügen

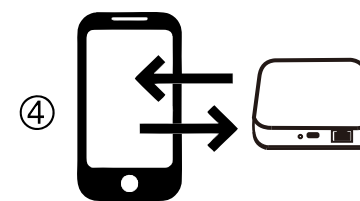

④ Erfolgreich verbunden

### Zigbee-Controller zurücksetzen:

1. Schalten Sie Ihren Zigbee-Controller ein.
2. Schalten Sie nun innerhalb von 2 Sekunden aus und wieder ein.
3. Wiederholen Sie das Aus- und Einschalten fünfmal.
4. Der Reset ist abgeschlossen, wenn das Gerät zum sechsten Mal eingeschaltet wird und die LED-Leuchte weiterhin blinkt.

